

Klimgim[®] handleiding

Mogelijkheden en uitdagende
opstellingen voor Klimgim



INTRODUCTIE KLINGIM

Spelen is voor kinderen bij uitstek een middel om de wereld te verkennen en zich erin te oriënteren. Wereldverkenning begint met kruipen, lopen, klimmen en klauteren. Klingim vormt een van de beste attributen als pedagogisch-didactisch verantwoord hulpmiddel dat in het onderwijs uitdaagt tot zeer veelzijdig bewegen en het opdoen van ervaringen in de ruimte om ons heen. Zowel voor de sociale facetten van de ontwikkeling (samen klauteren en elkaar passeren), de motorische (coördinatie opbouwen, evenwicht ontwikkelen en met de ruimte leren omgaan) als in de intellectuele ontwikkeling (begrippen leren toepassen omtrent groot en klein, hoger en lager ontwikkelen van ruimtelijk inzicht) is Klingim iets dat voor alle scholen noodzakelijk is.

Klingim biedt verschillende mogelijkheden in één opstelling, het kind kan op eigen initiatief zijn niveau en tempo bepalen. Deze keus wordt niet gauw door andere geblokkeerd dankzij de mogelijkheden van de brede ladders en de ruimte tussen wandrek en muur.

Klingim biedt een ruime selectie aan componenten die zijn ontwikkeld in nauwe samenwerking met wetenschappers en ervaringsdeskundigen.

Al het materiaal is gemaakt van duurzaam esenhout. Een materiaal dat prettig is in de aanraking, een natuurlijke uitstraling heeft, geen resonantie veroorzaakt en gecertificeerd is volgens de Europese norm.

INHOUDSOPGAVE

- 07 | Veilig omgaan met Klimgim
- 08 | Basisinventarislijst speellokaal
- 09 | Controle en onderhoud
- 10 | Torens/wandrek
- 12 | Ladders
- 14 | Gymbanken
- 16 | Klimgim bokje
- 18 | Springkast
- 20 | Trapezoïde
- 22 | Gymmat
- 24 | Kasteeltoren / klimwand
- 26 | componenten
- 32 | Leerlijnen bewegingsonderwijs
- 34 | Opstellingen







VEILIG OMGAAN MET KLINGIM

Voor een verantwoord gebruik van Klimgim zijn er een aantal zaken waar rekening mee gehouden moet worden voorafgaand aan een les bewegingsonderwijs.

VOORAF

Vergrendel ALTIJD de borgwervel onder de haak. Dit is een metalen plaatje die je kunt draaien om ervoor te zorgen dat de componenten niet zomaar loskomen.

Zorg altijd bij het gebruik van de Klimgim toren dat er een tussenraam geplaatst is om te voorkomen dat de toren dicht kan klappen. Bij de wandrektoeren moeten er altijd 2 tussenramen geplaatst worden.

Als de Klimgim toren in de vrije ruimte wordt gebruikt, zorg dan er altijd voor dat er enkele componenten aan de toren gehaakt zijn. Dit zorgt voor meer stabiliteit.

Plaats altijd matten naast de ladders. Als kinderen van de ladders afvallen zullen ze meestal niet door de ladder heen vallen maar naast de ladders.

Als het wandrek tot wandtoren wordt gevormd is het aan te raden om alle bevestigingshaken die zich op de muur bevinden naar beneden te klappen om ongelukken te voorkomen.

Gebruik de materialen waarvoor ze bedoeld zijn. Bouw geen constructies die gevaarlijk zijn voor het kind.

TIJDENS

Kinderen kunnen zelf goed bepalen met hoeveel ze op een component mogen. Als vuistregel zou je kunnen nemen 3 kinderen per onderdeel.

Als een kind klimt moet de buik altijd richting de ladder gericht zijn.

“Verrekijker Grip” is veilig. Dit houdt in dat het handje zo veel mogelijk om de sport gevouwen is.

Klimmen/klauteren is een actie van handen en voeten. De knie doet niet mee en mag nooit een steunpunt zijn. Kruipen over de ladder is dus verboden, praat over de aapmanier!

Altijd één voet en één hand vast. Kijk vooruit: “waar wil ik naartoe” of “hé, daar komen tegenliggers”. Op draaipunten: standbeen en beide handen vast.

Een kind is altijd nieuwsgierig. Leer de kinderen aan dat als ze naar een ander willen kijken, dat zeker mag maar wel even stoppen met klauteren. Pas als ze stevig staan mogen ze kijken.

BASISINVENTARISLIJST SPEELLOKAAL

De basisinventarislijst speellokaal basisonderwijs is een lijst die is ontwikkeld door de Koninklijke Vereniging voor Lichamelijke Opvoeding (KVLO). Deze lijst laat op inzichtelijke wijze zien welke materialen aanwezig moeten zijn in een speellokaal om volledig bewegingsonderwijs te kunnen verzorgen. De inventarislijst biedt ruimte om les te geven in 3 of 4 groepen, maar ook klassikaal of in stroomvorm.

De lijst bestaat uit vaste en verplaatsbare toestellen en een selectie van het hoognodige speelmateriaal, hiernaast zijn deze onderdelen weergegeven.

Voor extra informatie kunt u terecht op: www.kvlo.nl/hulp-en-advies

VERPLAATSBARE TOESTELLEN

- 1 Wandrek/toren
- 1 Toren + tussenraam
- 1 Glijbaan
- 6 Matten
- 3 Ladders
- 1 Half- om half ladder
- 1 Evenwichtsbalk
- 4 Banken/Klimgim plank met 8 bokjes
- 1 Springkast
- 1 Duikelstok
- 1 Trapezoïde

SPEELMATERIAAL

- Ballen (hard, gekleurd)
- Ballen (zacht, opblaasbaar)
- Ballonballen of foamballen
- Foamballen (tennisbalformaat)
- Gatenballen
- Jongleerballen
- Werpringen (luchtgevuld)
- Tennisballen
- Pittenzakken
- Hoepels
- Kegels
- Stokken
- Beach ball sets
- Springtouwen lang
- Springtouwen kort
- Pylonen (verschillende hoogte)
- Toverkoorden
- (Spel)blokken (min. 2 verschillende formaten)





CONTROLE EN ONDERHOUD

Als een van de oudste en bekendste producenten van speellokaal inrichtingen hebben wij een schat aan kennis en ervaring. Die expertise gebruiken wij dagelijks om in heel Nederland uitdagende en veilige omgevingen te creëren voor plezierig bewegingsonderwijs.

Wij leveren niet alleen toestellen, wij verzorgen ook regulier onderhoud en de jaarlijkse controles door heel Nederland. Dat doen we deskundig, grondig en efficiënt.

Wilt u meer weten over onze controle, service, garanties of voorwaarden? Neem dan contact op met Schilte.

TORENS/WANDREK | 1-, 2-, 3-, OF 4-DELIG WANDREK (TOREN), KLINGIM TOREN

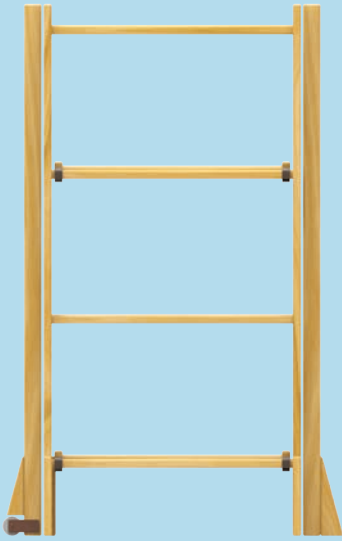

KLINGIM TOREN

Is beschikbaar in hoogten 1.50 en 2 meter. De Klimgim toren kan los van de muren in het speellokaal geplaatst worden.

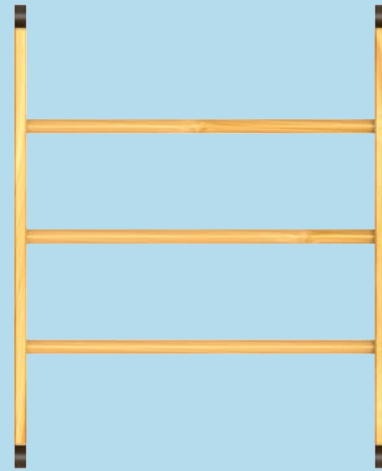

TUSSENRAAM

Raamwerken moeten eerst geplaatst worden voordat deze in gebruik genomen kunnen worden. Het tussenraam is zowel in de Klimgim toren als in het wandrek te gebruiken.

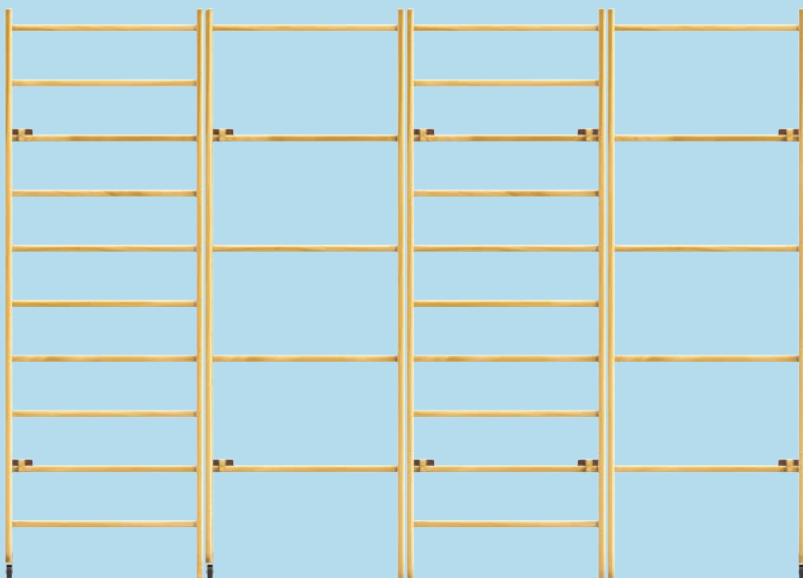

1-, 2, 3- OF 4-DELIG WANDREK (TOREN)

Is verkrijgbaar in twee verschillende hoogten: 2 en 2.90 meter. De hoogte kan aangepast worden aan de hoogte van het speellokaal. Met de juiste beugels en scharnieren kan de opstelling ook als torenwandrek worden gebruikt en heeft het geen vloerborging nodig.

INKLAPBAAR TOT MUURTOREN

Het 3-, en 4-delige wandrek kan tot toren gevormd worden door 2 of 3 elementen los te maken en naar elkaar toe te rijden. Aan de buitenste elementen zit een dubbele borging die het tot een stabiele constructie maakt. Plaats altijd 2 tussenramen.

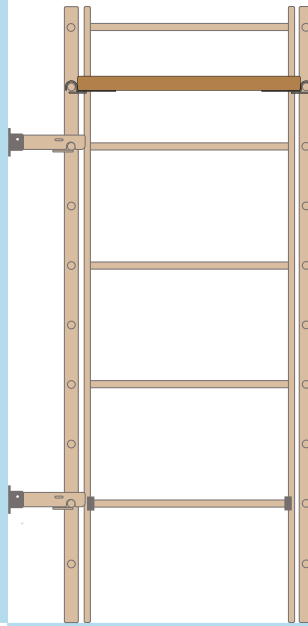

PLAATS TUSSENRAAM

Plaats altijd 2 tussenramen horizontaal in de wandtoren.

Bij voorkeur 2 ramen die zo ver mogelijk van elkaar afliggen en indien mogelijk een kwartslag ten opzichte van elkaar zijn gedraaid. (zie tekening).



VERPLAATSEN KLINGIM TOREN

De Klingim toren is verrijdbaar door de wielen die aan één zijde van de toren zitten. Hierdoor is de toren zeer mobiel en kan het op elke plek van het speellokaal geplaatst worden.



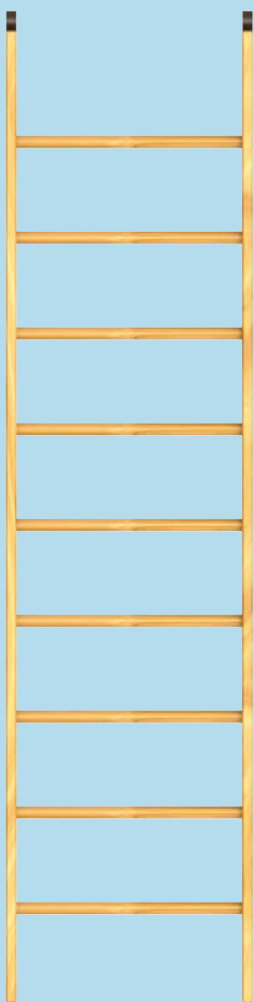

9- SPORTER

Met een sport afstand van 270 mm kunnen zelfs de kleinste kinderen gebruik maken van Klimgim

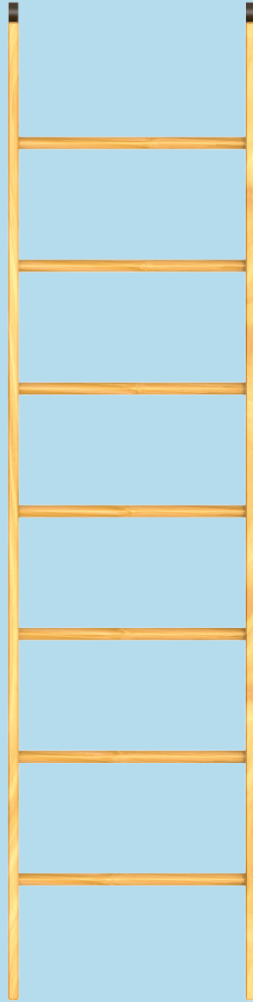

VARIA SPORTER

Met een sport afstand van 350 mm is dit de meest veelzijdige sporter die eindelijk veel mogelijkheden biedt.

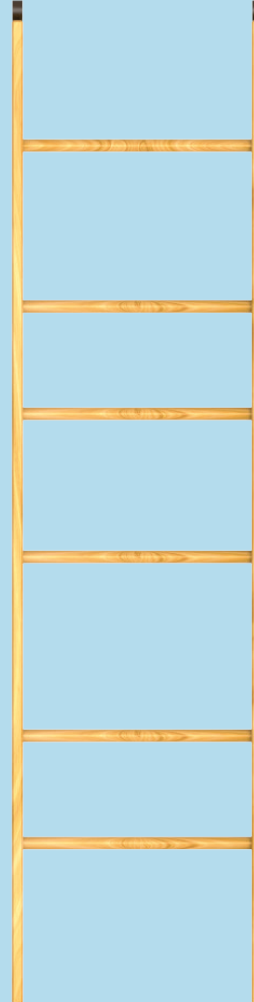

VARIA SPORTER

De afstand variatie doet een beroep op het ruimtelijke inzicht van de kinderen. Dit maakt het een uitdagende sporter.

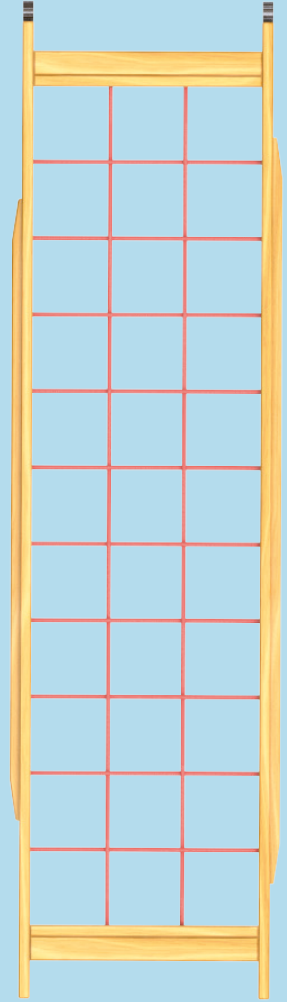

NETLADDER / PIRATENLADDER

De netladder heeft een flexibel touw raster wat het evenwicht van kinderen prikkelt en ontwikkeld.

HORIZONTAAL HOOG EN LAAG

Het horizontaal monteren van de sporters maakt het mogelijk om zowel van boven als beneden ondersteuning te bieden aan een kind.

Een horizontale sporter op hoogte maakt het mogelijk om bijvoorbeeld een klimnet of touwladder aan de Klimgim opstelling te koppelen.

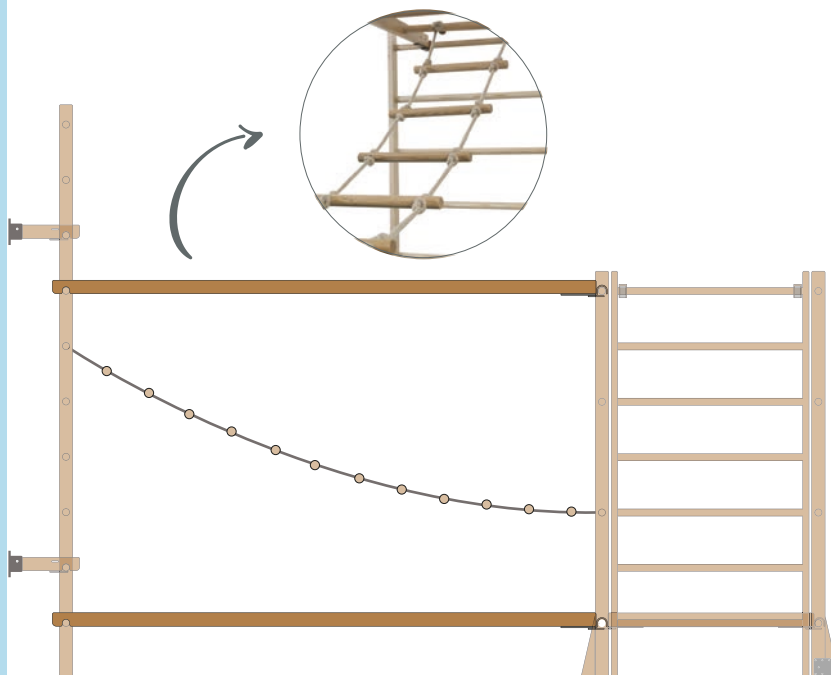

SCHUIN OP VERSCHILLENDE HOOGTE

Het schuin plaatsen van een sporter zorgt er voor dat kinderen meer beroep doen op de armen of benen.

Let er wel op dat de haak met wrevel op het hoogste punt zit.

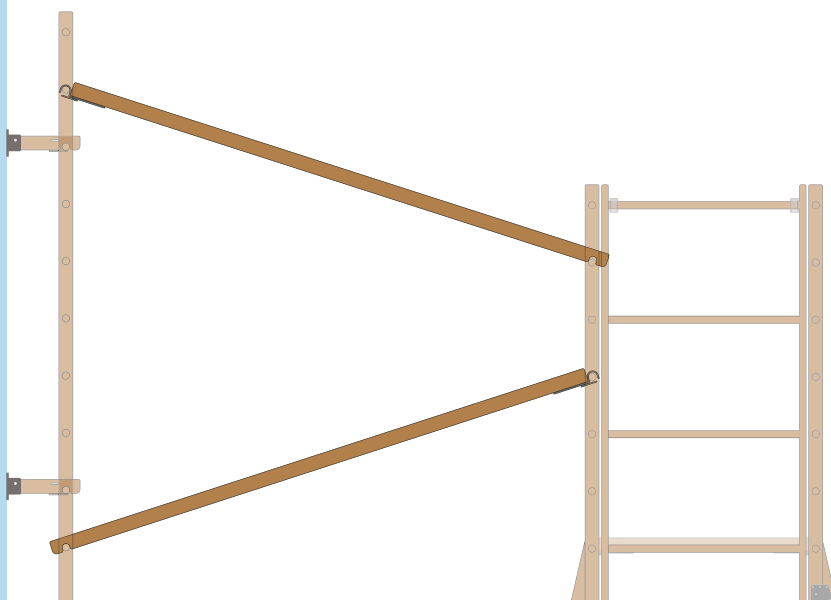

OP DE VLOER

Zelfs in een kleine ruimte of met een beperkt budget kan er bewegingsonderwijs gegeven worden.

Met het plaatsen van de sporter op de vloer train je het stapritme en is het een middel voor werpoefeningen.

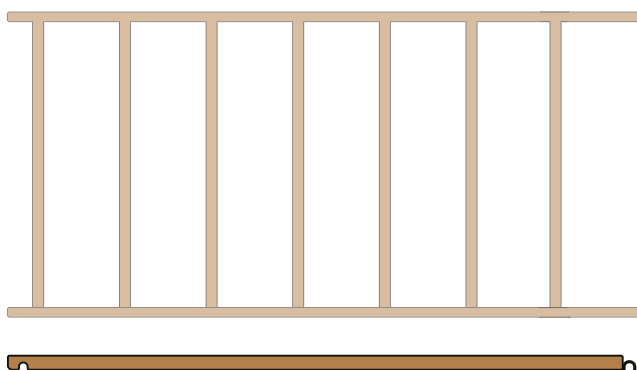

GYMBANKEN | 1.50, 2.20, 2.75 METER GYMBANKEN

De Schilte banken zijn haast niet weg te denken uit het speellokaal. De banken zijn in 3 afmetingen verkrijgbaar en zijn gemaakt van een hoogwaardige houtsoort, essen. De banken zijn goed stapelbaar en te verplaatsen door één persoon.



1.50



2.20

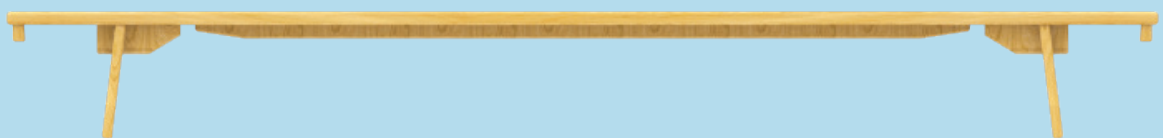

2.75

AANHANGEN

Door de stop blokken aan het uiteinde van de banken kunnen ze gemakkelijk in aan de Klimgim torens gehangen worden. Hierdoor kan de bank breder ingezet worden.

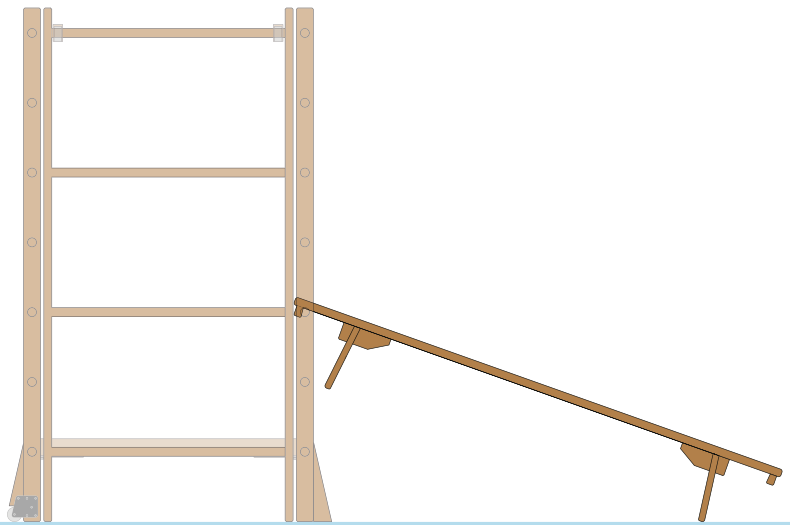

STAPELEN

De banken zijn stapelbaar waardoor je allerlei opstellingen kan maken. Waaronder een wendspring opstelling waar kinderen over de bank heen springen met ondersteuning van hun handen die op de bank geplaatst worden. Dit kan zowel op een horizontale als op een schuine bank opstelling.

Voor de veiligheid van het kind de banken tot 1 hoog stapelen met spelen. En het opbergen tot 4 hoog.

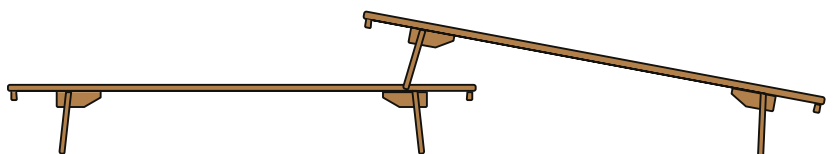

HINDERNIS/MIKKEN

De bank kan gebruikt worden als speellokaal verdeler, mik en balanceer component.

Het plaatsen van het spel materiaal op de banken kan het balanceren uitdagender maken. Het geeft kinderen de mogelijkheid tot mikdoel.

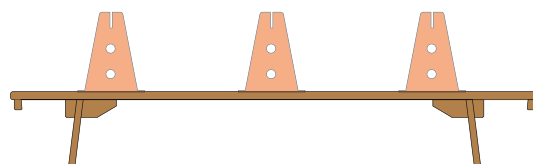

KLINGIM BOKJE

Het Klingim bokje biedt veel mogelijkheden voor gevarieerde bewegingsvormen. In combinatie met een Klingim plank kan er een bank opstelling gemaakt worden die veel mogelijkheden biedt dan de traditionele gymbanken. De borging aan de onderkant vervangt de onbetrouwbare touwen. Het Klingim bokje kan gekoppeld worden aan Klingim plank, gymbanken of zwiepplank. Ook is het mogelijk om het Klingim bokje los op de vloer te gebruiken.

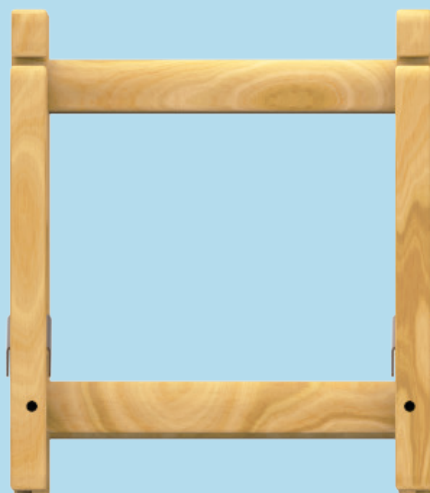
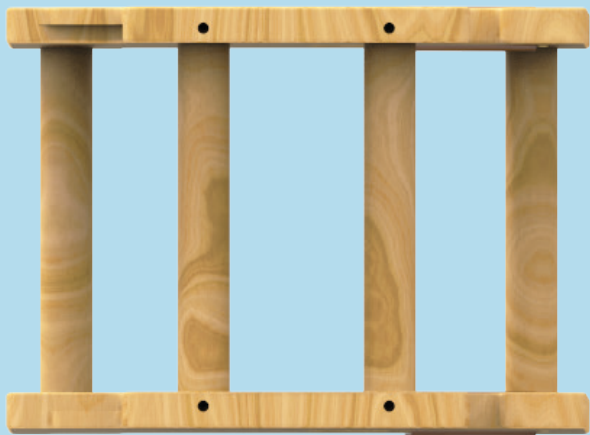

BANK KOPPELING

Door de Klimgim bokjes in combinatie met een Klimgim plank te gebruiken kun je een bank maken die veelzijdiger is dan een standaard bank. Dit biedt mogelijkheden voor speellokalen met een beperkt oppervlak.

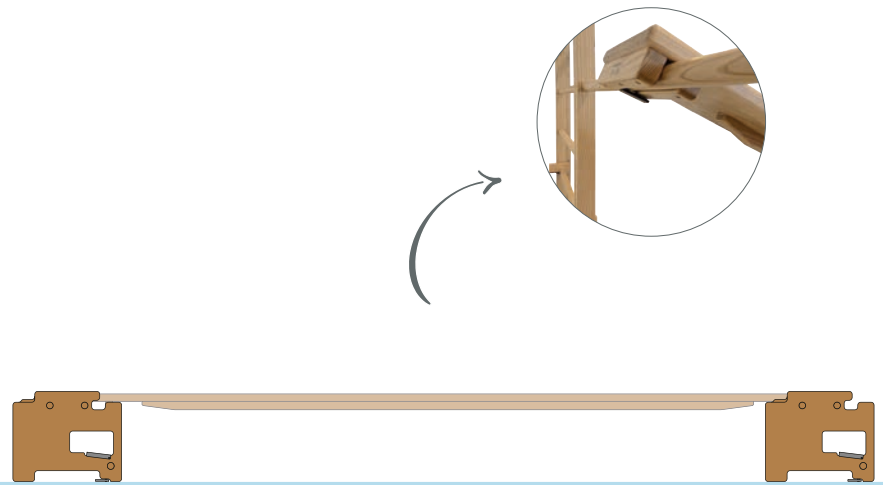

STAPELEN

Door de borgwervels aan de onderkant van de bokjes wordt het mogelijk om deze te stapelen waardoor er hoogteverschillen gemaakt kunnen worden.

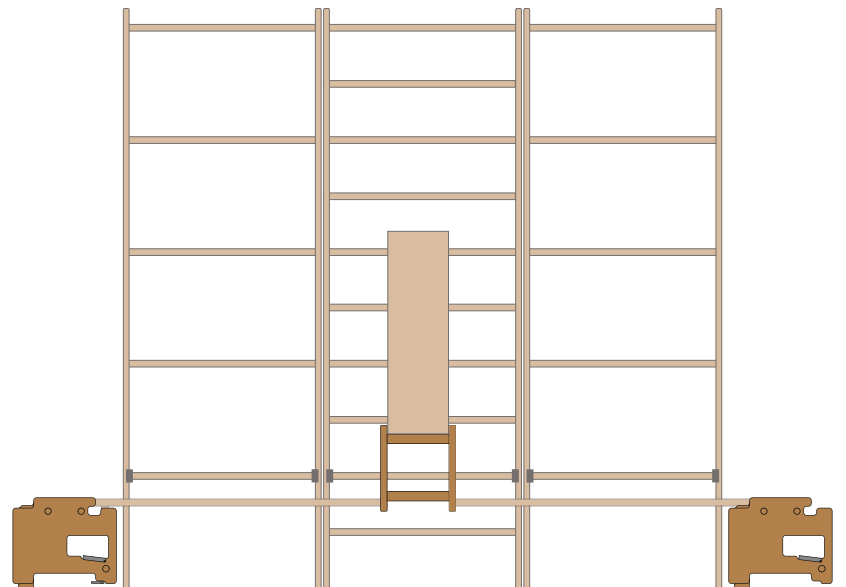

KOPPELING

De borgwervels zijn te draaien wat er voor zorgt dat het Klimgim bokje in zowel de werkrichting als haaks gemonteerd kan worden.

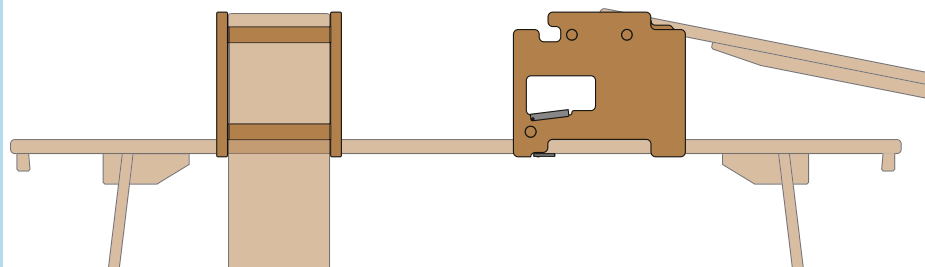

SPRINGKAST | 6-, EN 8-DELIGE SPRINGKAST

De springkast is opgebouwd uit stapelbare delen die naar eigen invulling gestapeld kunnen worden. De kast kan worden geleverd met 6 of 8 stapelbare delen en biedt veel en zeer uiteenlopende toepassingsmogelijkheden. Voor zowel minder- als meer geoefende kinderen. Het onderste deel is uitgerust met een rij-installatie waardoor de springkast gemakkelijk verplaatst kan worden. Het dek van de springkast is gemaakt van een hoogwaardig kunstleer met een schuim vulling.



AANHAKEN

Door de openingen in de stapelbare delen past een groot deel van het Klimgim assortiment aan de springkast.

Sporters passen in het brede deel van de kast. Banken en planken passen aan beide zijde.

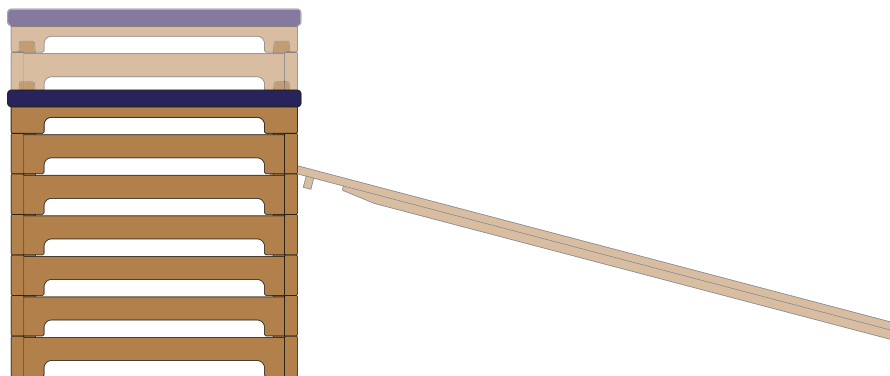

HORIZONTAAL STAPELEN

Het horizontaal stapelen van de delen van de springkast kan een goede toevoeging zijn voor een obstakel parcours. Ook kan het dienen als mik component.

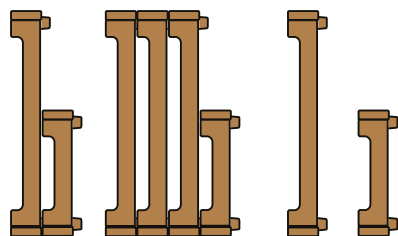

SCHUIN STAPELEN

Het schuin stapelen van de delen van de springkast zorgt voor een uitdagend stapritme of werp parcours.



TRAPEZOÏDE

De trapezoïde is gemaakt van het hoogwaardig houtsoort essen. Het dek is gemaakt van multiplex en is afneembaar waardoor er ook door de trapezoïde heen geklommen kan worden. De 3 zijden van de trapezoïde zijn als grondvlak te gebruiken. De bovenzijde en smalle kanten niet i.v.m. kantelgevaar.

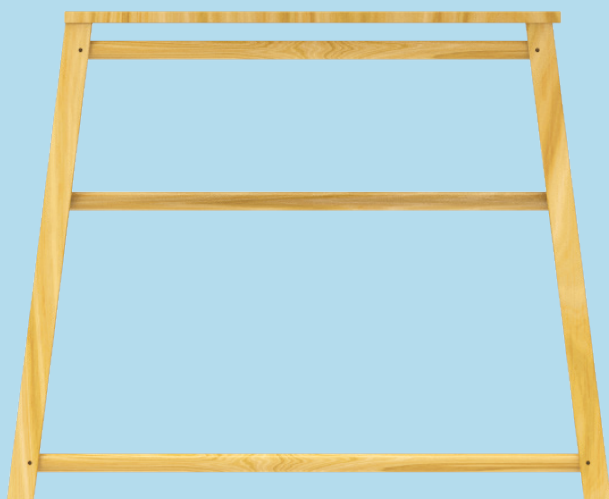

AANHANGEN

De trapezoïde heeft 4 zijden op verschillende hoogte sporten. Een groot deel van het Klimgim assortiment kan hieraan gehangen worden.

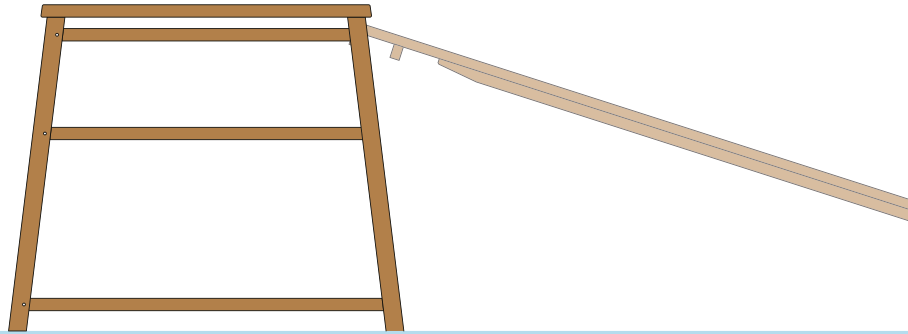

OVER DE KOP

Door de trapezoïde op zijn zijkant te leggen wordt het mogelijk om een kruip oefening uit te voeren. Zorg wel dat er altijd een mat in de trapezoïde ligt.

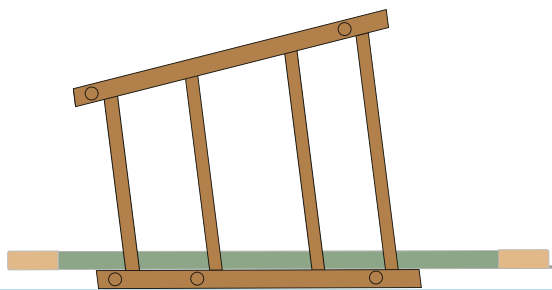

WERP SPELEN

Als kinderen op spel materiaal gaan mikken is het aan te raden dat deze op hoogte worden geplaatst. Kinderen moeten de horizontale werprichting vasthouden.

Als de pylonen op de grond staan moet er naar de grond gegooid worden. Een kind moet relatief dichtbij staan om het voorwerp te raken.

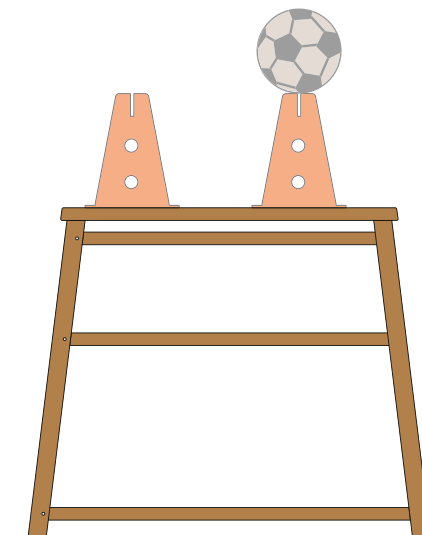

GYMMAT | 2 EN 4-VOUDIG KOPPELBAAR

De Schilte gymmatten zijn gemaakt van een hoogwaardig polyetherschuim met een pvc-anti slip Bisonyl toplaag. Dit zorgt ervoor dat de mat een goede demping heeft en de kans op blessures kleiner maakt.



KOPPELING AAN SPORTER

Door de klittenbandstok door de sporter heen aan de mat te bevestigen kunnen de matten op de sporter bevestigd worden. Dit zonder dat er touwen of andere bevestigingsmaterialen nodig zijn.

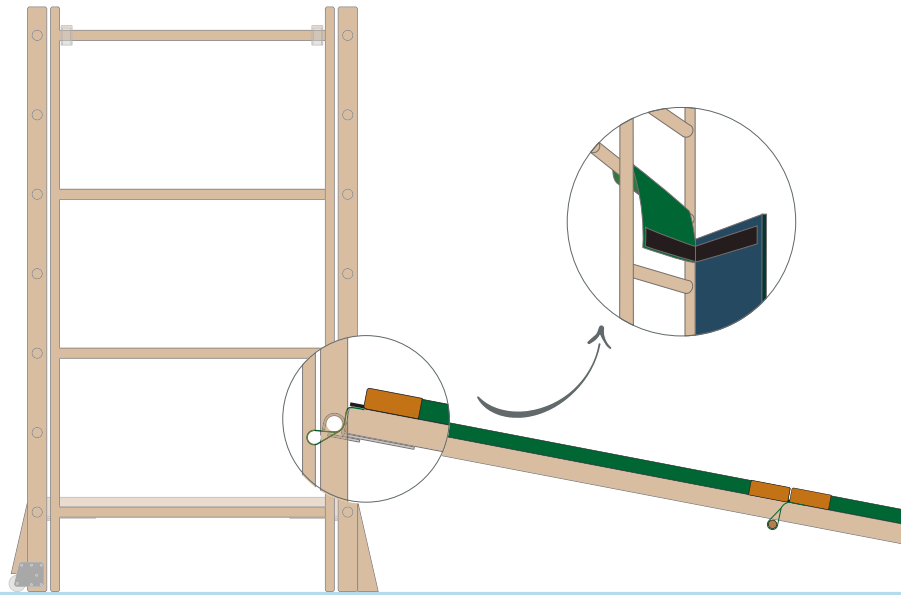

GYMMAT KOPPELBAAR

Afhankelijk van het model bevindt zich aan 2 of 4 zijden van de mat een klittenband strook die het mogelijk maakt om de matten gemakkelijk te koppelen in 1 of 2 richtingen.

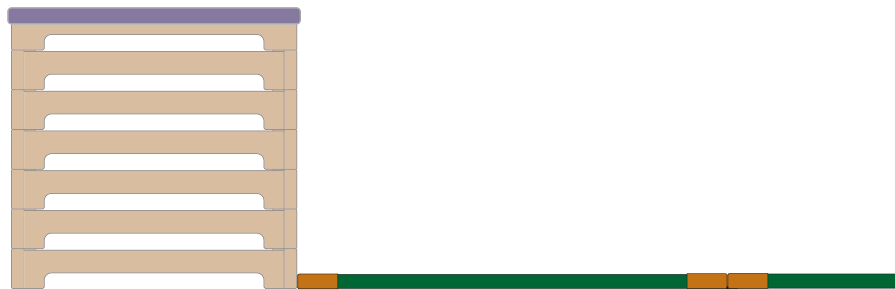

PLAATSEN IN TOREN

De vorm van de mat is zo gekozen dat het mogelijk wordt om de mat in de toren te plaatsen. Dit vormt een platform waar kinderen op kunnen staan.

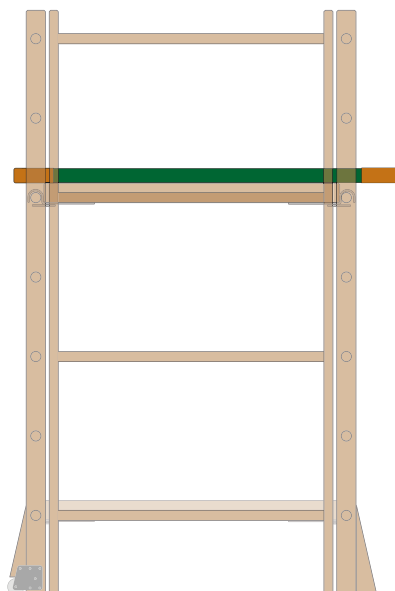

KASTEELTOREN / KLIMWAND

De kasteeltoren/klimwand is een veelzijdig speel element wat thuishoort in iedere bewegingsonderwijs les. De combinatie van grepen en gaten maakt het mogelijk om op verschillende manieren interactie te hebben met dit component.

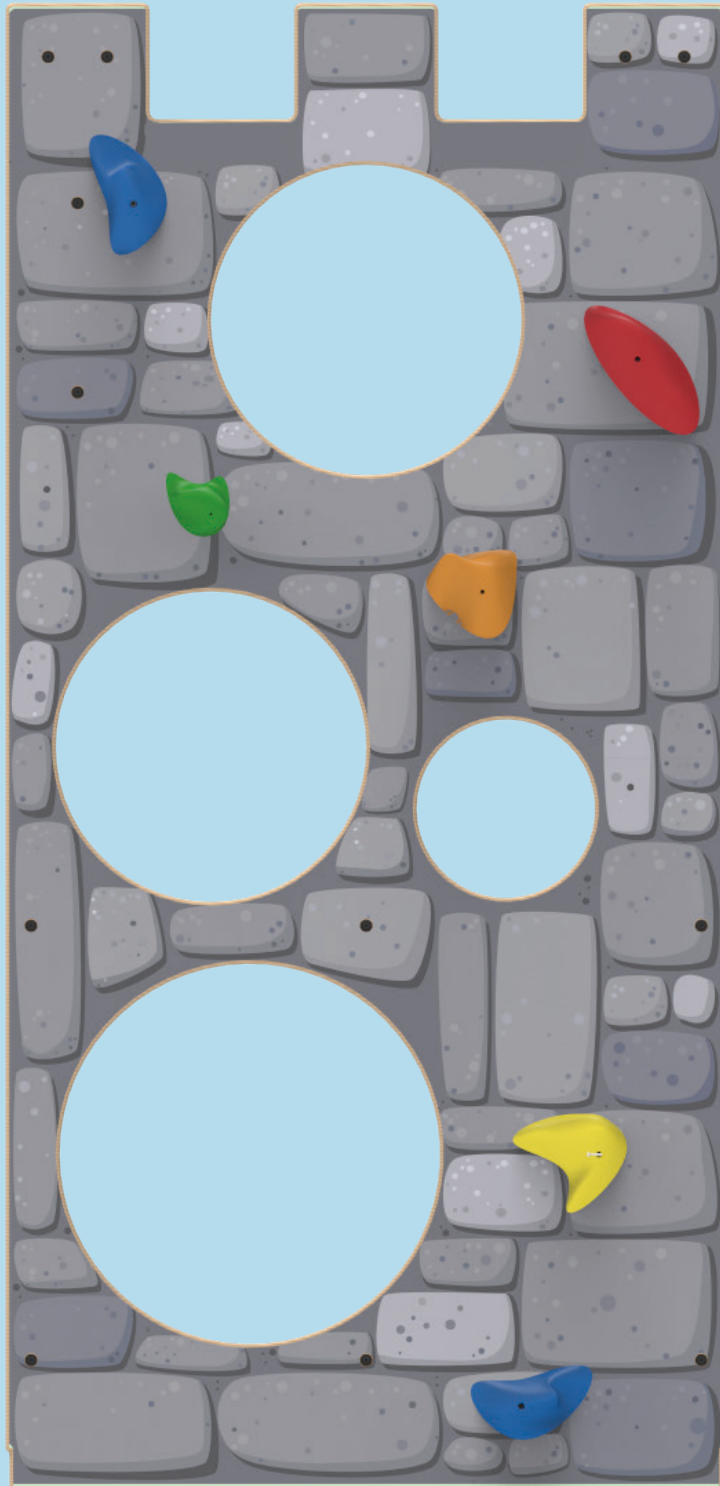

KLIMMEN

Door het gebruik van gaten en grepen kunnen kinderen ervoor kiezen om op verschillende manieren via de kasteeltoren omhoog te klimmen. 3 van de 4 gaten zijn ook groot genoeg om doorheen te klimmen.

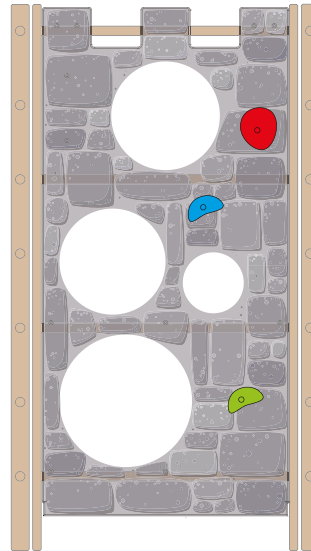

ROLLENSPEL

De bedrukking van dit component zorgt ervoor dat kinderen hun fantasie kunnen gebruiken tijdens het bewegingsonderwijs en dat ze op een intellectuele manier worden uitgedaagd. Er kunnen verschillende spellen in verschillende thema's met dit component worden gespeeld.

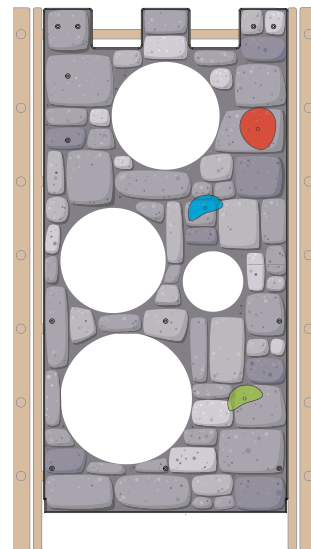

MIKKEN

De gaten op verschillende hoogten en verschillende groten maken dit component uitermate geschikt als mikdoel.

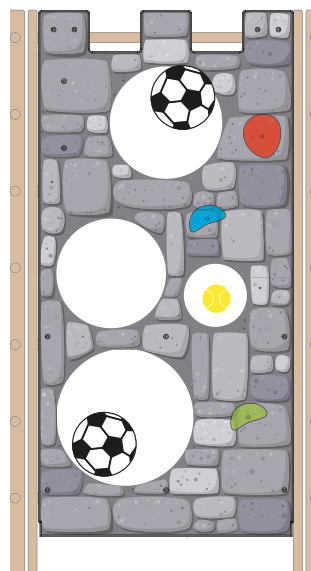

COMPONENTEN

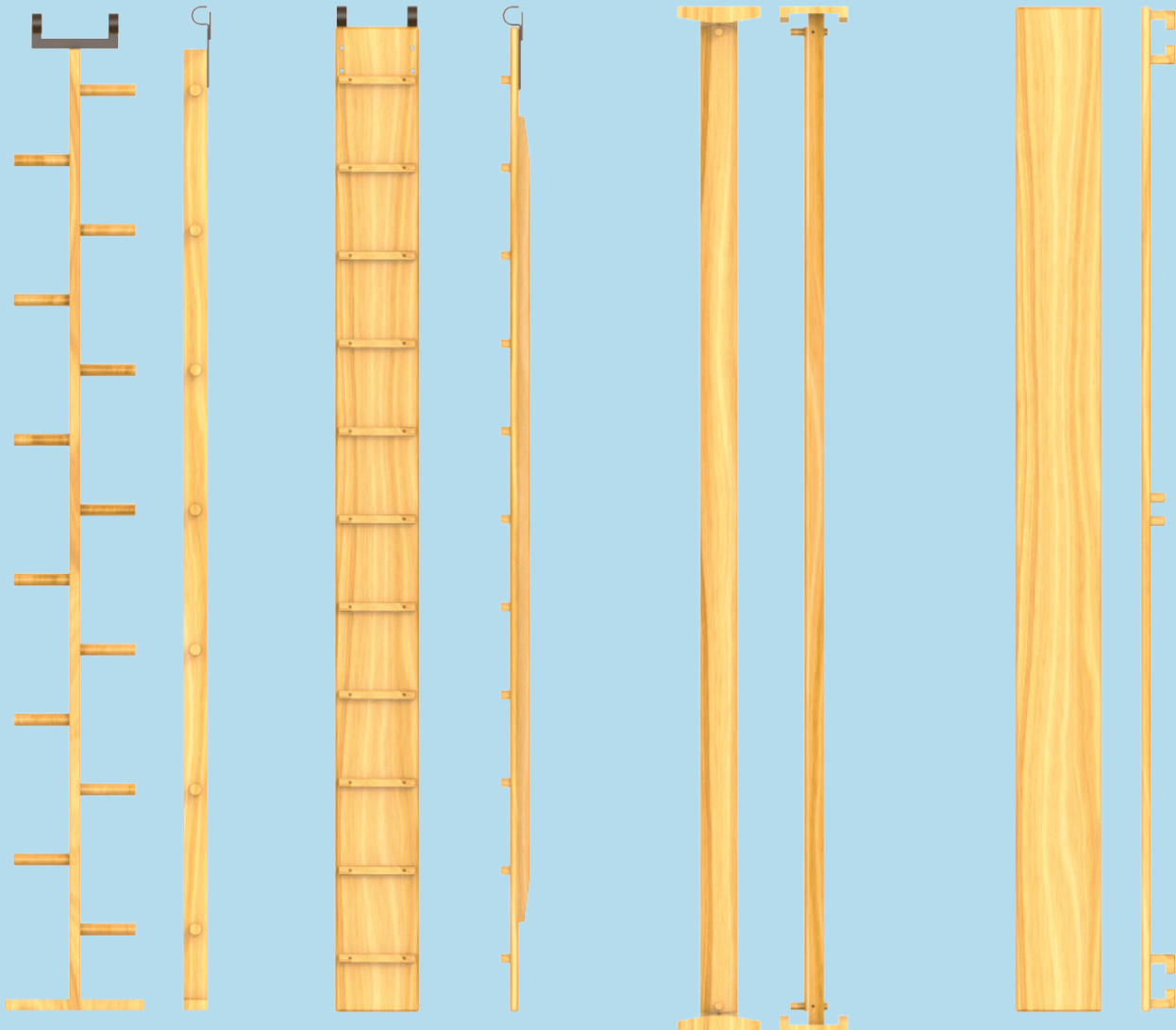

HALF OM HALF LADDER / BRANDWEERLADDER

Deze ladder is gemaakt voor de betere klimmers. De ladder bestaat uit afwisselende sporten en vergt meer kracht in de benen.

KIPPENLADDER

De kippenladder is speciaal ontwikkeld voor de kleuters. Het doel is om de kleuters uit de kruiphouding te halen en ze over de plank te laten lopen.

EVENWICHTSBALK

De evenwichtsbalk heeft een bol en een vlak loopvlak waardoor er verschillende niveaus op een component zitten. De evenwichtsbalk is ook leverbaar met een zwevend ophangtouw/klos

ZWIEPPLANK

De 2 dwarsbalken in het midden van de plank maken het mogelijk om met behulp van een bokje, een wip of een balans plank te maken.

ZWIEPEN

De taaiheid van het essenhout maakt het mogelijk om heen en weer te veren op de zwiepplank.

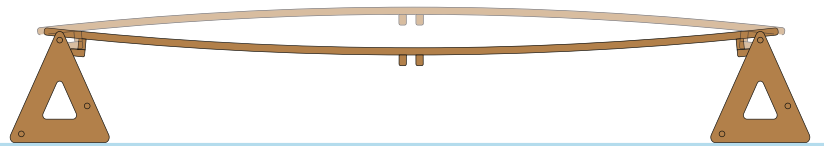

VRIJE OPHANGING EVENWICHTSBALK

De evenwichtsbalk kan aan een of aan beide uiteinden zwevend (beweegbaar) worden opgehangen.

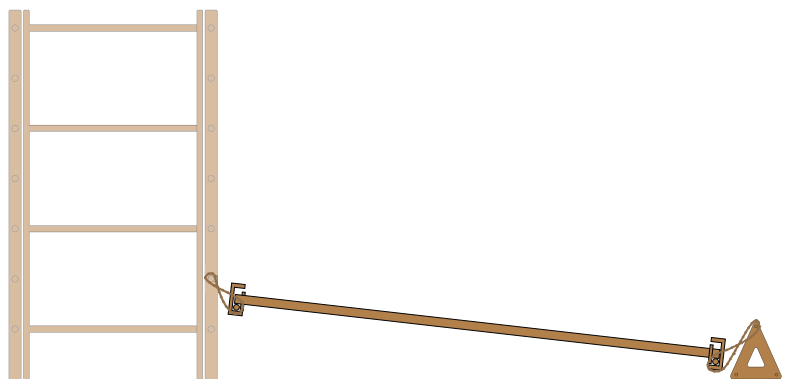

WIP

Door het plaatsen van een bokje in het midden van de zwiepplank kan een wip worden gemaakt.

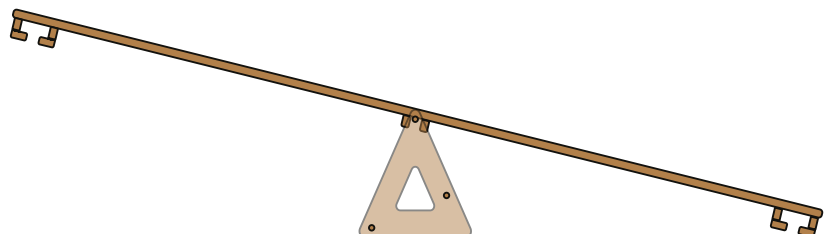

COMPONENTEN

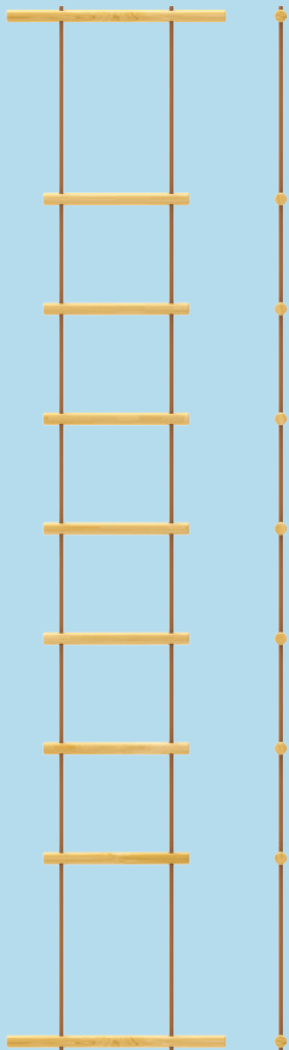

TOUWLADDER

De touwladder is een uitdagend verticaal evenwicht component. Deze ladder kan in de Klimgim torens en in de ladders hangen.

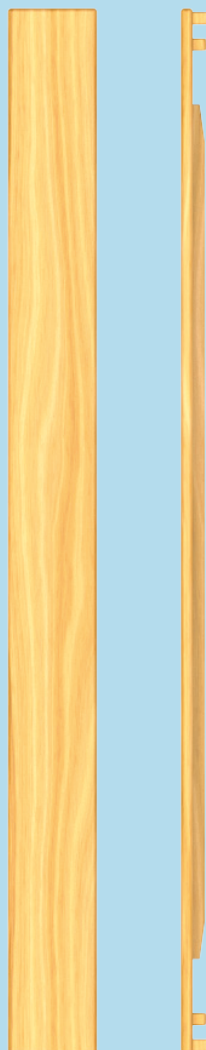

KLINGIM PLANK

De Klimgim plank kan onder een hoek aan de Klimgim toren of wandrek bevestigd worden en als glijplank worden gebruikt. Door het ontbreken van een rand is het spannender dan de glijbaan



GLIJBAAN

De glijbaan is een van de meest gebruikte componenten in het bewegingsonderwijs en is één van de bouwstenen voor een goede gymles.

TOUWLADDER IN TOREN

De touwladder heeft aan beide uiteinden een sport die langer is. Deze langere sporten kunnen door de opening van de touwladder gehaald worden zodat er een geborgde constructie ontstaat.

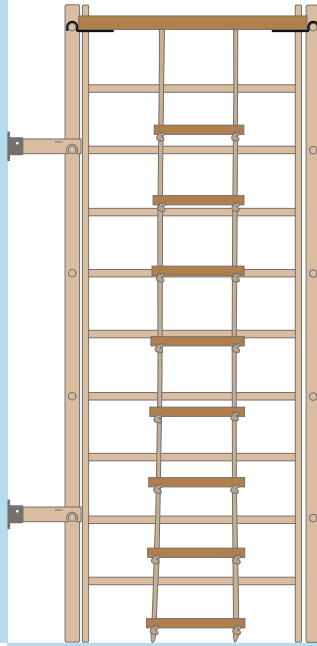

GLIJDEN

Gebruik de Klimgim plank of glijbaan als glij componenten om de balans van kinderen op een bewegend vlak te oefenen.

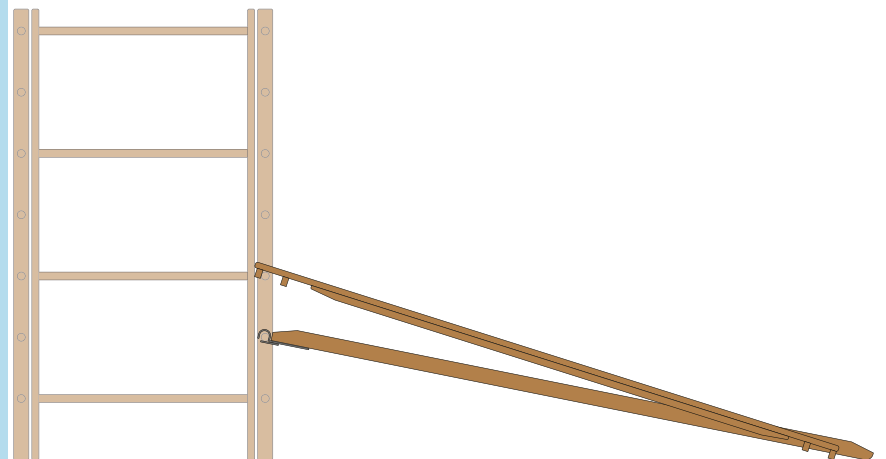

SKATEBOARD GLIJBAAN

Het zit skateboard maakt het mogelijk om het evenwicht te trainen op een bewegend vlak. Laat de achterste wielen van het skateboard over de ophangsport hangen. Als het kind goed zit met de handen om de zijkant geklemd dan kan je het achterste gedeelte optillen en zal het skateboard rijden. (het skateboard heeft speciale openingen voor de vingers).

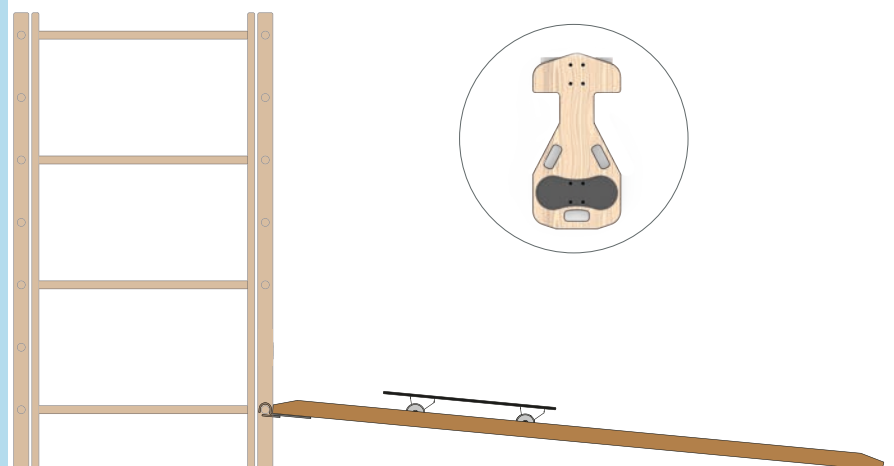

COMPONENTEN



DUIKELSTOK

De duikelstok is 2 meter lang en is voorzien van een veiligheidskoppeling.

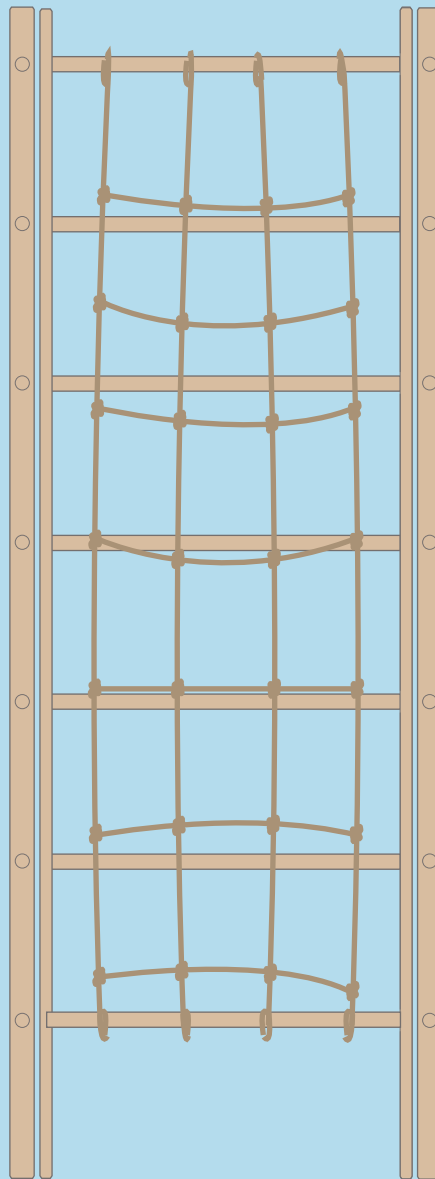

KLIMNET

Het klimnet kan aan de boven en de onderkant van de sport opgehangen worden. Vastzetten moet op dezelfde wijze als bij de touwladder. Het klimnet is 3 meter lang.

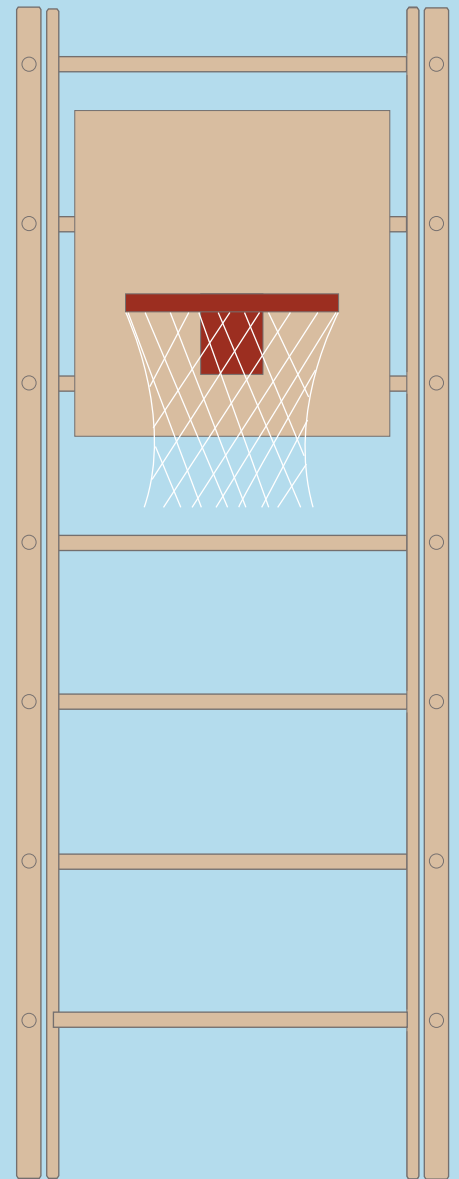

BASKETBALBORD

Het basketbalbord kan worden gehangen in de klimtoren of wandrek(toren)

DUIKELSTOK

Geschikt voor duikelen, balanceren en behendigheidsspelen. Kinderen kunnen achterover duikelen aan de duikelstok waarbij het accent ligt aan het hangen aan de armen en stevig vasthouden van de duikelstok.

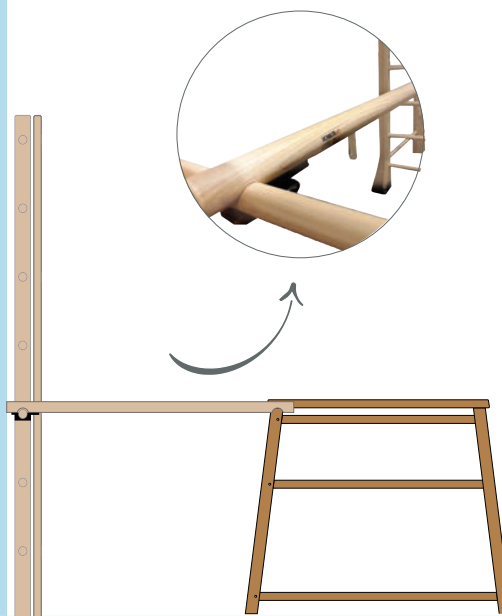

KLIMNET

Als u de twee uiteinden van het net aan twee sporten van de sporters bevestigt, heeft u een soort hangnet. Dus veel nieuwe ervaringen voor het kind.

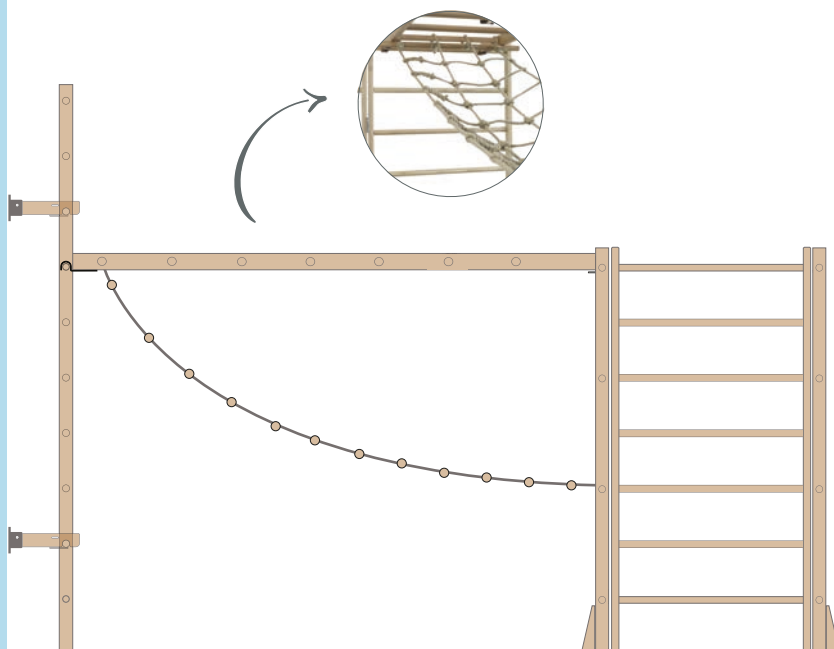

BASKETBALBORD

Met het basketbal bord kan je verschillende eenvoudige spellen mee spelen met een aantal voordelen:

- Meer balgevoel
- Leren richten
- Leren dribbelen
- Samenwerken en teamgevoel ontwikkelen

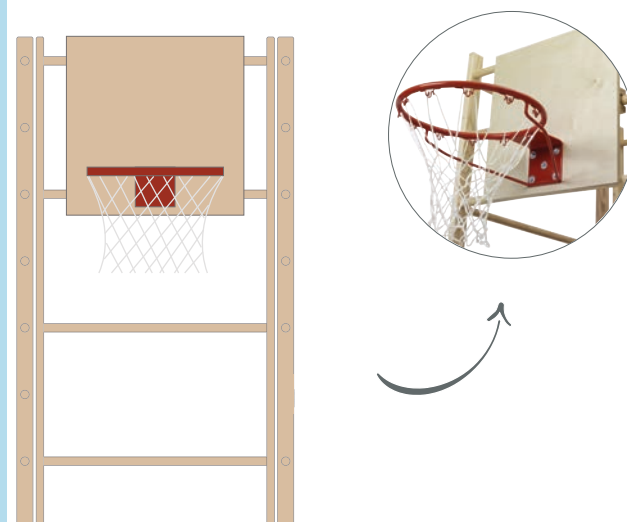

LEERLIJNEN BEWEGINGSONDERWIJS

De leerlingen leren op een verantwoorde manier deelnemen aan de omringende bewegingscultuur en leren de hoofdbeginselen van de belangrijkste bewegings- en spelvormen ervaren en uitvoeren. De volgende leerlijnen zijn gevonden op nationaal expertisecentrum leerplanontwikkeling



ZWAAIEN

Bij zwaaien gaat het om allerlei activiteiten waarbij iemand aan een zwaaitoestel veel zwaai probeert te krijgen of de zwaai probeert te onderhouden.



WERPEN

Bij jongleren gaat het om allerlei activiteiten waarbij een speelvoorwerp zo wordt weggespeeld dat het gevangen kan worden of waarbij het speelvoorwerp tikkend in beweging wordt gehouden of waarbij het speelvoorwerp zo heen en weer wordt getikt of geslagen dat een medespeler het weer terug kan spelen.



KLIMMEN

De uitwerking van het onderdeel klimmen bij dit kerndoel bestaat uit twee bewegingsthema's, namelijk klauteren en touwklimmen. Bij klimmen gaat het om allerlei activiteiten waarbij een kind ergens overheen of tegenaan klautert of in touwen omhoog klimt. Vaak gaat het hier ook om 'acrobatisch' verplaatsen.



BALANCEREN

Bij het onderdeel balanceren in dit kerndoel zijn vier bewegingsthema's te onderscheiden, namelijk balanceren, rijden, glijden en acrobatiek. Bij balanceren gaat het om allerlei activiteiten waarbij een kind moet proberen om balansverstoringen te herstellen. Dit kan lopend, rijdend, glijdend of staand op een ander of anderen.



STOEISPELEN

Bij stoeispeelen gaat het om allerlei activiteiten waarbij iemand bij een ander iets probeert af te pakken, de ander probeert om te gooien / rollen en eventueel te controleren, terwijl de ander probeert te voorkomen dat het voorwerp afgepakt wordt of dat hij omgegooid wordt.



TIKSPELEN

Bij tikspelen gaat het om allerlei activiteiten waarbij één of meer personen anderen proberen te tikken (eventueel met een bal) of af te gooien en deze spelers proberen te voorkomen dat ze afgetikt of afgegooid worden.

LEERLIJNEN BEWEGINGSONDERWIJS



SPRINGEN

Het onderdeel springen bij dit kerndoel bestaat uit vijf bewegingsthema's: devrijespringen, het steunspringen (inclusief rollen), loopspringen, touwtjespringen en ver- en hoogspringen. Het algemeen bindende is loskomen van de grond, waarbij geprobeerd wordt gedurende enkele momenten een zweeffase te bereiken.



OVER DE KOP

Het onderdeel over de kop gaan kent slechts één bewegingsthema en dus ook één bewegingsprobleem. Het gaat erom dat kinderen leren rotatie op te roepen tot over de kop gaan, maar ook weten af te remmen. Voor het ene kind is het over de kop gaan geweldig en voor de andere kinderen moeten zich zelf eerst overwinnen.



DOELSPELLEN

Bij doelspellen gaat het om allerlei activiteiten waarbij één partij probeert d.m.v. 'overspel' in het bezit van de bal te blijven en/of langs de tegenpartij in het doel te gooien. De tegenpartij probeert de bal te onderscheppen of de bal bij het doel tegen te houden.



MIKKEN

Bij mikken gaat het om allerlei activiteiten waarbij een speelvoorwerp zo hard mogelijk en/of zo ver mogelijk geprobeerd wordt weg te krijgen en/of waarbij een speelvoorwerp zo precies mogelijk in of tegen een doel wordt gemikt.



HARDLOPEN

Het onderdeel hardlopen bij dit kerndoel bestaat uit één bewegingsthema. Bij hardlopen gaat het om allerlei activiteiten waarbij iemand zo snel mogelijk (eventueel in afwisseling met anderen) de eindstreep probeert te halen.

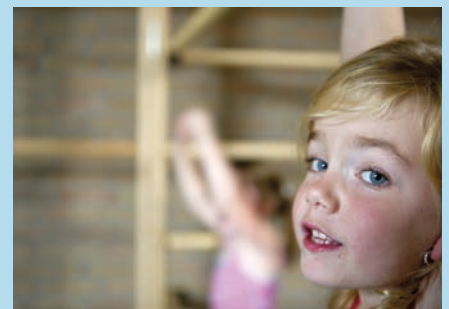

BEWEGEN OP MUZIEK

Bij de uitwerking van dit onderdeel, waarbij centraal staat het bewegen middels verplaatsen op een gespeeld ritme (tamboerijn of tamtam), of op actuele of meer traditionele muziek, wordt gewerkt aan de bewegingsthema's.

OPSTELLING 1 | BALANCEREN / ZWAAIEN / TIKSPELEN / STOEISPELEN

BENODIGDE MATERIALEN

- 1 Wandrek
- 1 Kasteelwand
- 1 Trapezoïde
- 3 Turnhoepels
- 1 Duikelstok
- 1 Valmat
- 8 Pylonen
- 4 Turnblokjes / pittenzakken
- 3 Gymbanken
- 2 Klimgim bokjes
- 4 Gymmatten
- 1 Klimgim toren + tussenraam
- 1 Evenwichtsbalk
- 7 Sporter
- 1 Klimgim plank

TIP | VEILIGHEID

Zorg ervoor dat er genoeg ruimte is voor het kind om heen en weer te kunnen zwaaien. Spreek duidelijk af waar het kind moet wachten op zijn beurt om te zwaaien.

Als een duikelstok tussen het wandrek en de Klimgim toren wordt geplaatst om te zwaaien, zorg er dan voor dat de Klimgim toren stabiel staat door er een sporter aan te koppelen. Vergeet niet de borgwervels te sluiten.

TIPS | MATERIAAL

Als er geen grote valmat aanwezig is in het speellokaal dan kunnen er ook kleinere gymmatten aan elkaar gekoppeld worden.

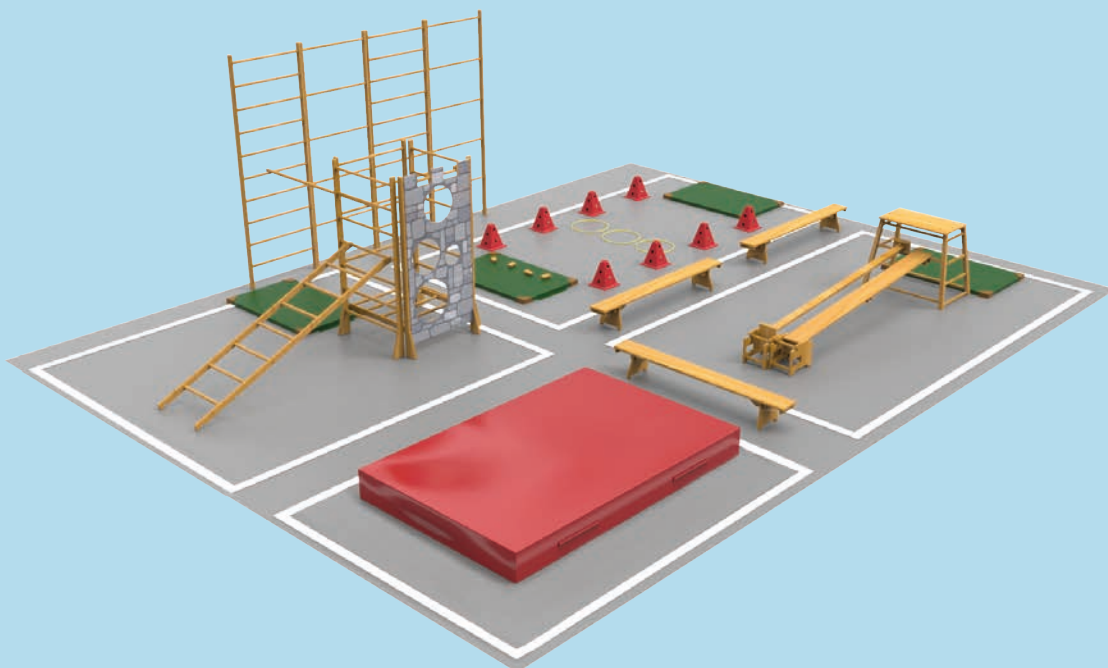

1 | HANGEND ZWAAIEN

Hiermee wordt hangend zwaaien aan de duikelstok bedoeld. Plaats de duikelstok op halve reikhoogte zodat het kind zijn benen moet intrekken om te kunnen zwaaien. Laat het kind naar voren en weer terug zwaaien. Na 5 keer zwaaien stoppen. Anders zal het vermoeidheid in de armen veroorzaken, zeker bij kleuters.

2 | TIKSPELEN

Op de linker valmat liggen diamanten (pittenzakken, blokjes, ringen) die door de bewakers (3 kinderen) naar hun eigen huis gebracht moeten worden (de hoepels in het midden van het veld).

De dief (1 kind) probeert de diamanten die in de huizen liggen te stelen. De dief mag maar een diamant per keer stelen en alleen als er niemand thuis is. Als een kind in de hoepel staat mag er geen diamant gestolen worden. Degene die aan het einde van het spel de meeste diamanten heeft wint.

3 | STOEISPELEN

Twee kleuters staan tegen over elkaar. De verdediger heeft een bal vast en moet de bal goed omklemmen. Met de buik naar de mat gericht, benen/voeten breed en hoofd op de mat. De aanvaller moet de bal afpakken en de kleuter op de rug zien te krijgen.

Regel 1: Zodra de kleuters van de mat af komen stop met stoeien. Ga terug op de mat en start het spel opnieuw.

Regel 2: Schoenen uit. Op blote voeten of op sokken.

Regel 3: Heeft iemand pijn? STOP zeggen, de aanvaller stopt onmiddellijk.

Regel 4: Spel gespeeld? Plaats maken voor een ander koppel.

Regel 5: Aan kleren trekken mag niet.

Regel 6: Nooit staand stoeien.

4 | BALANCEREN

De evenwichtsbalk kan voor veel kinderen een uitdaging zijn. Door het plaatsen van een zwiepplank aan één zijde kan een kind een voet op de evenwichtsbalk en een voet op de Klimgim plank houden wat voor meer stabiliteit zorgt en het kind wordt vertrouwer met de evenwichtsbalk.

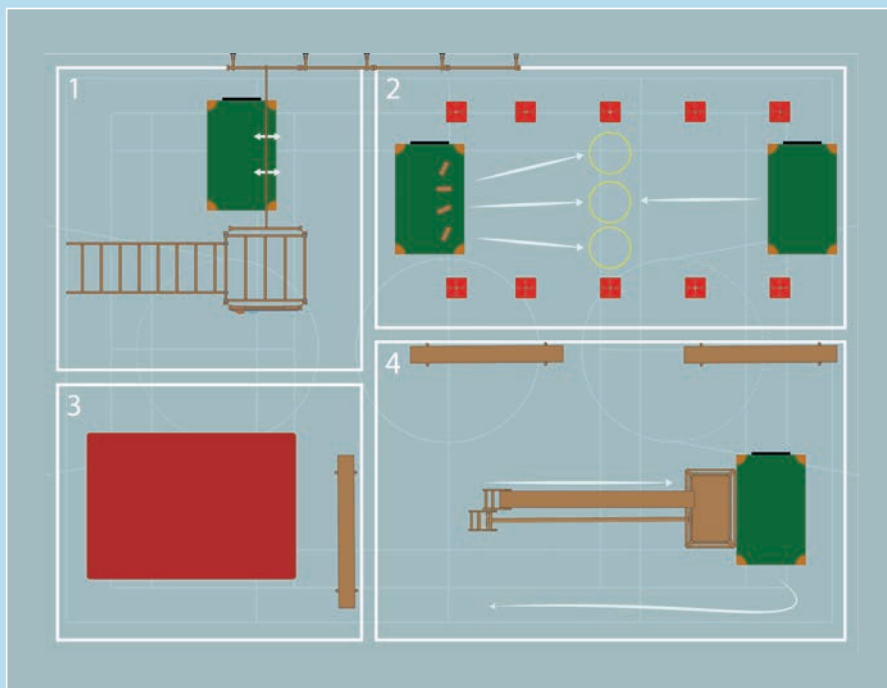

OPSTELLING 2 / BALANCEREN

BENODIGDE MATERIALEN

- 1 Wandrek
- 3 Ladders
- 1 Springkast
- 3 Zwiepplanken
- 1 Toren
- 1 Zwiepplank bokje
- 1 Trapezoïde
- 1 Evenwichtsbalk
- 6 Gymmatten
- 2 Touwen
- 3 Pylonen
- 4 Klimgim bokjes
- 3 Turnhoepels
- 2 Duikelstokken
- 19 Turnblokje

TIPS | MATERIAAL

Gebruik voor het parcours al het sport en spel materiaal wat voorradig is, dit maakt het voor het kind uitdagender en interessanter. De Touwen kunnen ook vervangen worden door krijt op de grond.

AANDACHTSPUNTEN | BLANCEREN

Het rechtop lopen aan leren doe je door tegen de kleuter te zeggen: "Maak je zo lang mogelijk" of "Loop zo trots als een pauw".

Om balanceren goed te leren moet je over het balanceervlak lopen en niet schuiven. Ook is het belangrijk om aan te leren dat de tenen naar voren moeten, geen scheefstand of een voetplaatsing die dwars op het balanceervlak staat. Instabiliteit wordt daardoor vergroot.

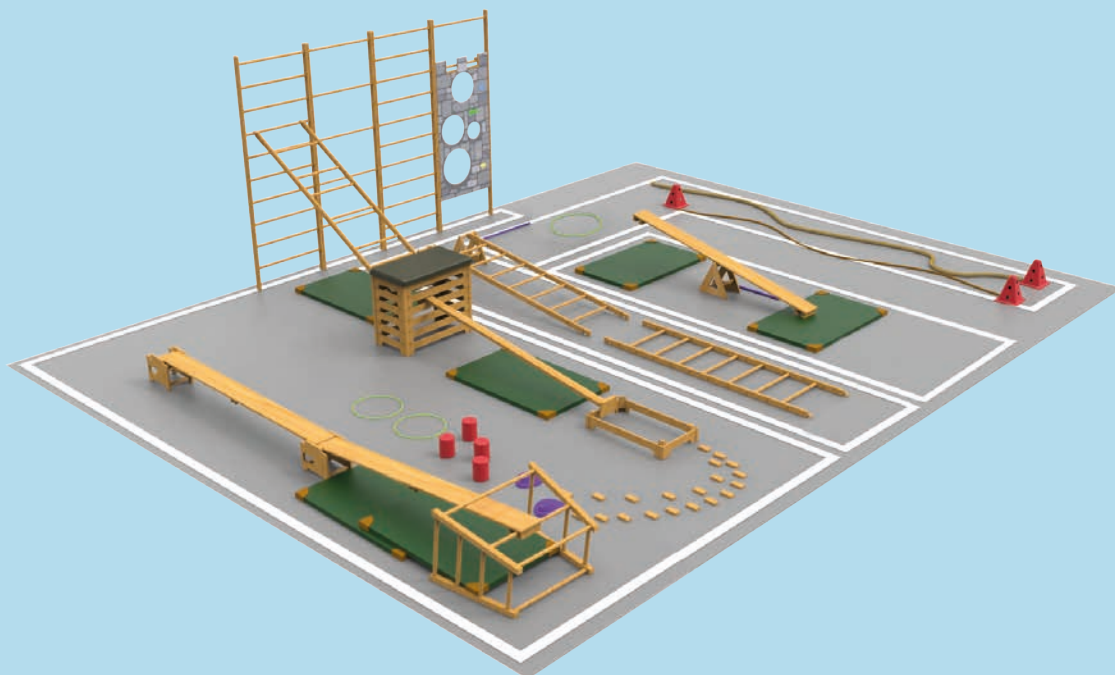

1 | PARCOURS

Let op! Blijf bij een smaller vlak laag bij de grond zodat de leerling er zelf vanaf kan springen.

Loop over de bank, stapstenen, blokken, paalkoppen en/of rivierstenen met stappen over hindernissen (pylon/blok) of het oprapen van materialen (knuffel/pittenzak).

Evenwichtsbalk is vastgehaakt aan een springkast, ladder, wandrek of toren. Omhoog en omlaag balanceren. Gekoppeld aan het klim/klautermateriaal. Gebruik de Klimgim plank als loopplank die omhoog of omlaag loopt.

2 | STATISCH BALANS

Loop over een ladder die op de grond ligt of onder een hoek is geplaatst door middel van bokjes. Het is makkelijker om met de rechervoet te lopen/schuiven over de balk aan de zijkant van de ladder. De linkervoet stapt van de ene sport naar de andere.

3 | DYNAMISCH BALANS

De matten moeten op de plek liggen waar de zwieplank op de grond komt. Voor de veiligheid moet je duidelijk afspreken dat er 1 of 2 kinderen op de wip mogen. De wachter staat vóór de opstapmat en als de wip vrij is, is de volgende pas aan de beurt.

4 | BALANCEREN OP TOUW

Lopen over een slang, dit is een dik trektouw dat in een zigzag op de vloer ligt. Als variatie kan je over het touw lopen met een draai, achterwaarts, geblinddoekt (op de tast) of met een ballon.

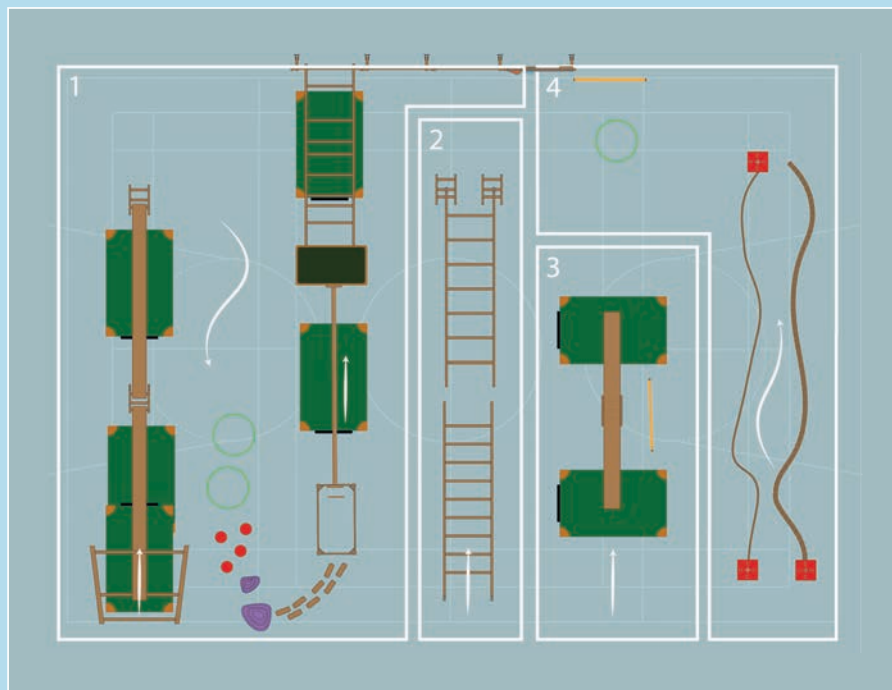

OPSTELLING 3 | SPRINGEN / BALANCEREN / KLIMMEN

BENODIGDE MATERIALEN

- 1 Torenwandrek
- 1 Klimgim toren
- 1 Ladder
- 1 Netladder
- 1 Kippenladder
- 2 Springkasten
- 1 Klimgim plank
- 1 Klimgim bokje
- 1 Trapezoïde
- 9 Gymmatten
- 1 Trampoline
- 3 Pylonen
- 1 Voetbal
- 1 Ballon
- 2 Ringen
- 1 Duikelstok
- 4 Tussenramen
- 2 Zwiepplanken
- 1 Ladder
- 1 Glijbaan

TIPS | MATTEN

In veel speellokalen is er een tekort aan matten. Probeer zo veel mogelijk matten te gebruiken. Het is aan te raden om de matten deels naast de componenten te leggen omdat de kans klein is dat een kind door het component heen valt.

TIPS | TRAMPOLINE

Op sommige nieuwe trampolines zitten leuningen gemonteerd. Het is aan te raden om deze eraf te schroeven. Met het vasthouden van de leuning leren de kinderen geen trampolinespringen. Het gaat juist om de energie op te vangen en daarbij in balans te blijven.

AANDACHTSPUNT | LANDEN

Bij het landen is het belangrijk dat de kleuter altijd naar voren moet kijken, op twee voeten moet landen en het hoofd altijd overeind moet houden. Dit is een zeer belangrijk onderdeel van de landing.

AANDACHTSPUNT | SPRONG

Zorg ervoor dat er bij het trampoline springen altijd spanning is in het lichaam van het kind. Mocht er geen spanning zijn zal het lichaam niet of nauwelijks omhoog geschoten worden, maar gaat er bij de afzet energie door het lichaam wat zich ontladst op het midden van de ruggengraat. Zorg voor voldoende ruimte en dat er iemand is die toezicht houdt.

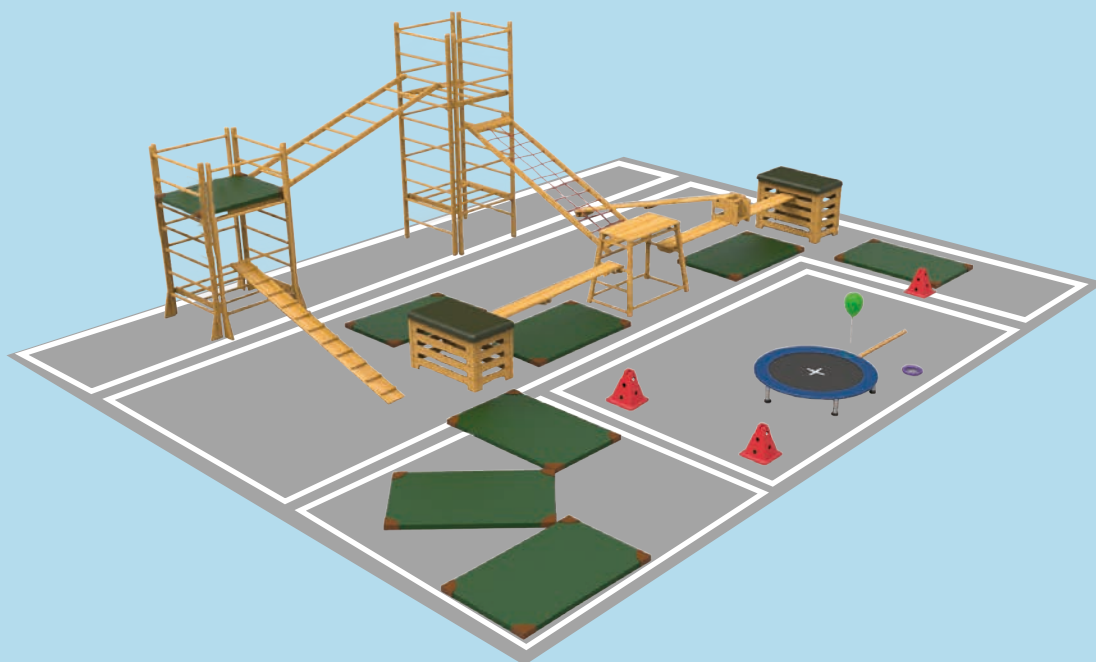

1 | KLIMMEN

Plaats een mat op het tussenraam van de Klimgim toren om een platform te maken waar kinderen op kunnen rusten.

Klauteren is voortdurend:

- Wisselen van de handen en voeten.
- Het draaien met het lichaam.
- Van vlak naar verticaal en omgekeerd.
- Van het ene naar het andere materiaal.
- Het is een grote zoektocht naar balans en houvast.

2 | DIEPSPRINGEN

Onder diepspringen wordt verstaan dat een kind de opdracht krijgt om naar beneden te springen. Deze actie is eenmalig en er komt een grote kracht vrij. De verschillen tussen kleuters onderling zijn groot. Elke kleuter moet een eigen afspring hoogte kunnen kiezen.

Maak een opstelling met 2 springkasten van verschillende hoogte. Bijvoorbeeld een springkast met een hoogte van 70cm en een van 50cm. Plaats een mat voor de springkast.

3 | LOOPSPRINGEN

Loopspringen is springen van mat naar mat. Tussen de matten bevinden zich 'sloten' waar kinderen overheen moeten springen. De matten liggen in een boogvorm voor een gedifferentieerd aanbod. Gebruik de binnenbaan voor de kleuters met korte beentjes en weinig afzetkracht.

4 | TRAMPOLINE SPRINGEN

Variatie 1: De kleuter maakt een aantal verende sprongen en springt daarna uit de trampoline. Leer de kinderen hardop tellen van 1 tot 3 en zorg dat de uitsprong op 3 is.

Variatie 2: Laat de kleuter zich afzetten van een kast (delen met deksel). Spring in de trampoline (eventueel veersprongetjes) en spring uit de trampoline. De kast mag beslist niet hoger zijn dan trampolinehoogte plus 10cm.

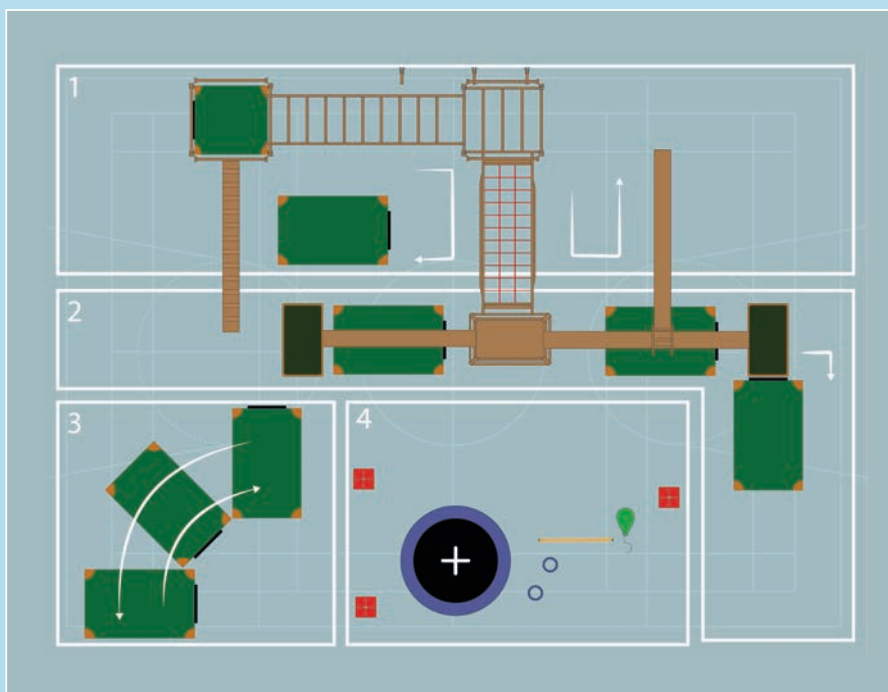

OPSTELLING 4 | MIKKEN / WERPEN / DOELSPELEN

BENODIGDE MATERIALEN

- 1 Wandrek
- 1 Klimgim toren
- 1 Gymbank
- 2 Springkasten
- 2 Klimgim bokjes
- 2 Trapezoïde
- 1 Basketbalbord
- 6 Gymmatten
- 2 Hoepels
- 9 Pylonen
- Ballen
- Tennisrackets
- Ballonnen
- Tonnen
- Pittenzakken

TIPS | VERHOGING

Een pylon, blok ect. kun je het beste op een verhoging zetten omdat de kleuter de horizontale werprichting moet vasthouden. Staat de pylon op de grond, dan wordt er naar de grond gegooid.

TIPS | GEEN BANK

Als een kind een werp oefening uitvoert laat ze dan niet achter een bank staan. Hierdoor kunnen kinderen niet een van hun voeten naar voren plaatsen.



1 | WEGSPELEN

Plaats het materiaal op een bank, lage kast of kist. De kleuters proberen de pylonen hard te raken zodat deze van de bank vallen.

Maak gebruik van matten voor de werpplaats. Op elke mat liggen 2 of 3 pittenzakjes/tennisballen. Eén kleuter staat op de mat. Wanneer hij de 3 pittenzakjes op het doel heeft geworpen, gaat hij de zakjes ophalen en is de volgende aan de beurt. De wachters zitten achter de mat op de grond. Met 4 matten kun je makkelijk 8 tot 12 kleuters bij de raakopdracht zetten.

2 | BALLON HOOGHOUDEN

Variatie 1: Tik met de voorkeurshand al lopend kriskras door de zaal. Je mag niet botsen en de ballon mag niet op de grond komen.

Variatie 2: Tik met de niet-voorkeurshand al lopend door de zaal. Je mag niet botsen en de ballon mag niet op de grond komen.

Variatie 3: Kom je iemand tegen? Schud de hand terwijl de ballon hoog wordt gehouden of wissel van ballon en loop weer verder.

Variatie 4: Terwijl je de ballon hoog houdt, ga op de grond zitten of liggen en sta daarna weer op.

Variatie 5: Twee kleuters houden elkaar met de hand vast terwijl een ieder een ballon hoog houdt.

Variatie 6: Beperkte de bewegingsruimte. Ga in de hoepel staan en houd de ballon hoog.

3 | MIKKEN IN DOEL

Het combineren van leerlijnen kan doormiddel van het opstellen van een parcours die kinderen moeten afleggen waarna er op een mikdoel gegooid wordt. De hier weergegeven opstelling is slechts een voorbeeld.

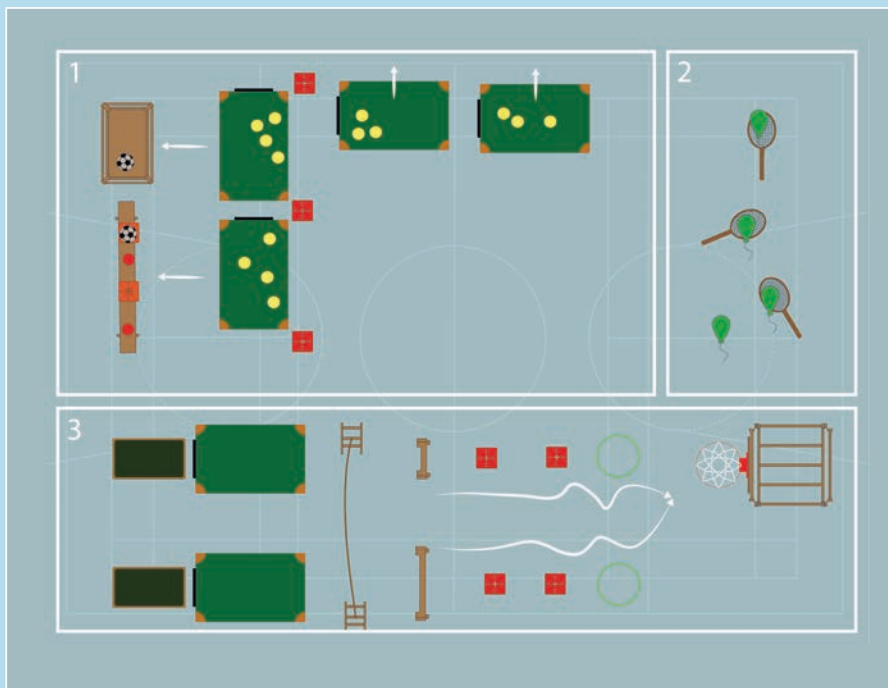

OPSTELLING 5 | OVER DE KOP / KLIMMEN / SPRINGEN

BENODIGDE MATERIALEN

- 1 Klimgim toren of torenwand
- 2 Ladders
- 3 Gymbanken
- 2 Springkasten
- 4 Zwiepplanken of Klimgim planken
- 1 Trapezoïde
- 10 Gymmatten

TIPS | OVER DE KOP

Als het kind moeite heeft met het over de kop gaan kun je helpen door je linkerhand achter in de nek van het kind te leggen. Je rechterhand houdt de scheenbeen of enkel vast. Stuur met je linkerhand bij wanneer het kind een rol beweging maakt. Na de rol moet het kind landen op het gedeelte nek/schouders/rug. Stuur bij wanneer het kind dreigt 'in te zakken'.

AANDACHTSPUNTEN | WENDSPRINGEN

Let op dat het kind bij wendspringen altijd de vlakke hand op de bank/kast zet en geen rand vasthoudt. Let op dat de voeten van het kind bij elkaar blijven tijdens het wendspringen.

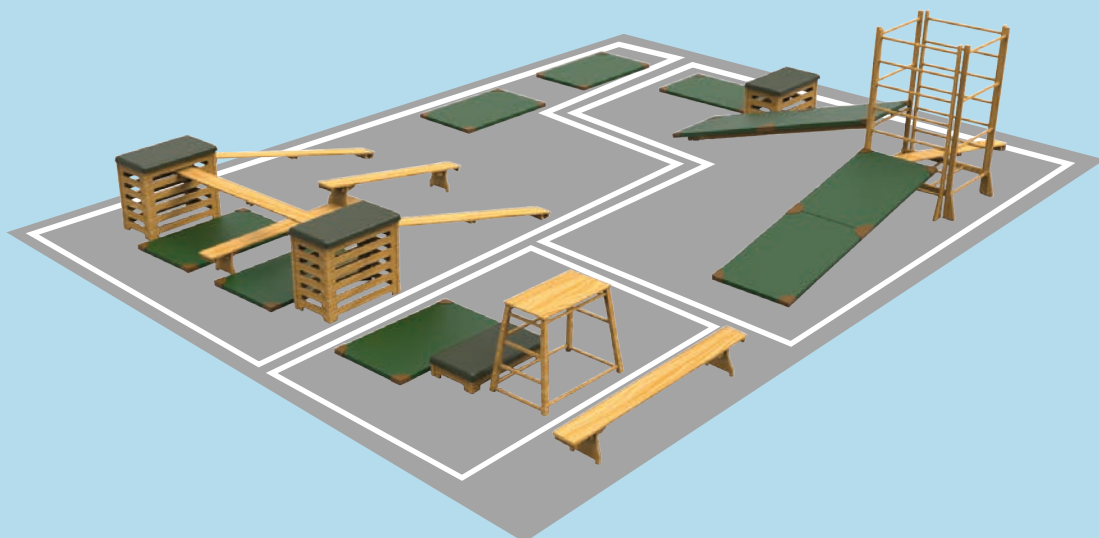

1 | WENDSPRONGEN

Leg de kleuter uit dat wenden een 1/2 draai in de lucht maken is. Hang de bank/plank aan een springkast. De kleuter zoekt zelf zijn ideale sprong hoogte of werkt van makkelijk naar moeilijk. Beide voeten moeten krachtig worden afgezet. Draai boven het steunvlak en zorg dat de kleuter aan de andere kant van de bank-plank landt.

2 | SPRINGEN EN KLIMMEN

De kleuter springt van de springkast zoals hiervoor geoefend. Laat de kleuter daarna zelf op de trapezoïde klimmen en via de zijkant er af. Leg aan de andere kant van de kast een mat op de vloer. De differentiatie die nu ontstaat geeft ruimte aan beginners en gevorderden.

3 | ROLLEN

Hang de ladder schuin in de Klimgim toren op de 1e of 2e sport en leg de matten op de ladder. Laat de kleuter naar het hoogste punt van de schuine ladder klimmen. Vanuit het wandrek, op de ladder.

Uitgangshouding: inhurken met de handen vlak op de mat. De handen zo plaatsen dat de vingers naar elkaar toewijzen en de handen dicht tegen de voeten aan. De kleuters kunnen kiezen of ze rollen of kruipend van de mat af gaan.

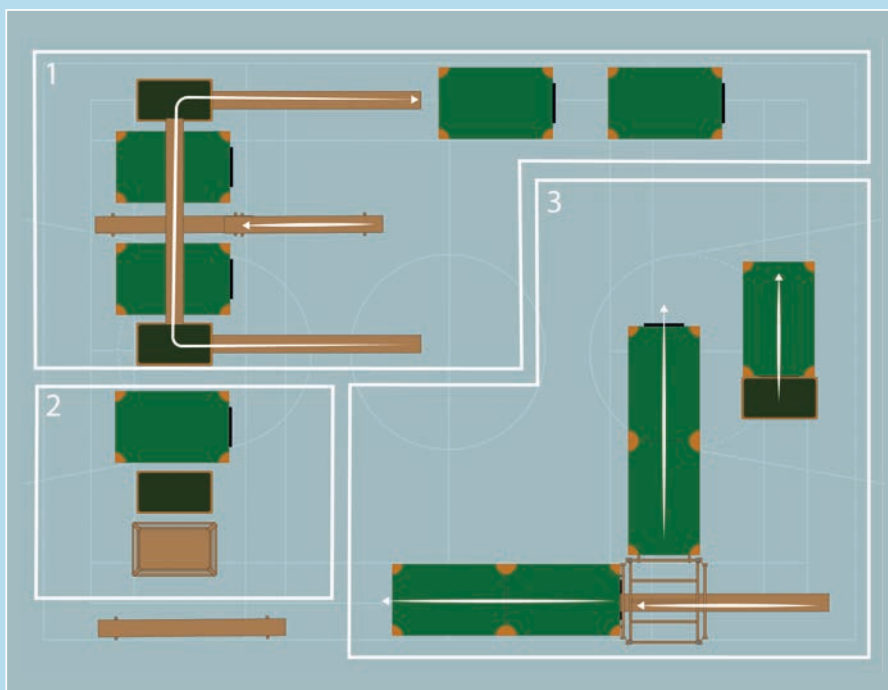

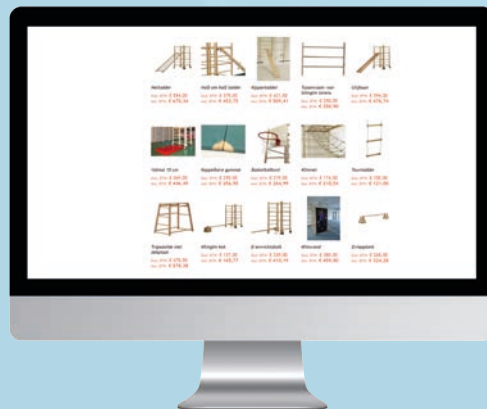

**BESTEL OOK KLINGIM
PRODUCTEN OP ONZE WEBSHOP**
www.schilte-onderwijs.nl

Wilt u meer informatie over onze producten en diensten, neem dan contact met ons op, wij kunnen u meer vertellen over ons aanbod en wat wij voor elkaar kunnen betekenen.

Utrechtseweg 32
3402 PL IJsselstein

030 68 68 020
www.schilte.nl
info@schilte.nl